



CLEAN'TAINER®

Le nettoyage HP par 3C FRANCE



**La réponse aux besoins
des industries pharmaceutiques,
cosmétiques et agroalimentaires**

- Gamme standard composée de 4 modèles
- Coûts d'exploitation réduits
- Traçabilité du mode opératoire de lavage
- Performances environnementales
- Maintenance minimum

Nouvelle gamme CLEAN'TAINER® *

Une conception compacte TOUT-EN-UN

Reproductibilité des cycles de lavage par fonctionnement
100 % automatique

Utilisation de la Haute Pression et des nouvelles têtes
de lavage-soufflage CLEAN'JET®

Visualisation et contrôle des principaux paramètres :
température et pression HP, débitmètre et niveau additif
de lavage, pressostat air process...

Historique horodaté des principaux événements et alarmes

Plus de 35 programmes de nettoyage entièrement configurables

Ensemble CE monté, câblé et testé dans nos ateliers

* Nombreuses options disponibles sur demande

**Réservez dès maintenant votre essai
en conditions réelles
dans notre atelier blanc**

Vues 3D du CLEAN'TAINER

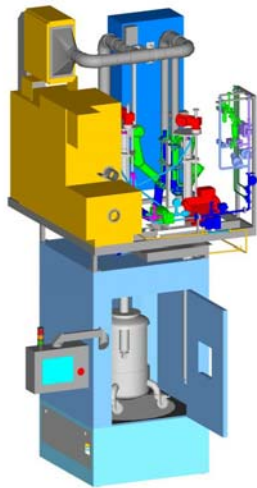

Modèle 21

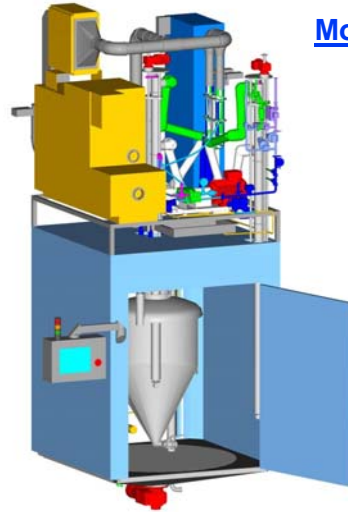

Modèles 22, 23 & 24

Exemples d'équipements à nettoyer



Cuve



Conteneurs poudres



Bassines



Conteneurs produits liquides



Clayettes

	Type 21	Type 22	Type 23	Type 24
Dimensions extérieures	1 500 x 1 500 mm	1 500 x 1 500 mm	1 850 x 1 850 mm	2 200 x 2 200 mm
Profondeur de la fosse	N.A	700 mm	700 mm	700 mm
Hauteur d'entrée	700 mm	N.A	N.A	N.A
Hauteur fil de l'eau	N.A	427 mm	427 mm	427 mm
Poids	1.5 T	1.7 T	2 T	2.5 T
Hauteur du faux plafond	2 500 mm	2 500 mm	2 500 mm	2 500 mm
Hauteur totale par rapport au sol	5 250 mm	5 250 mm	5 300 mm	5 400 mm
Dimensions de l'ouverture à créer dans la dalle, située au dessus du CLEAN'TAINER, pour passage des équipements	1 600 x 1 600 mm	1 600 x 1 600 mm	1 950 x 1 950 mm	2 300 x 2 300 mm
Encombrement du matériel en zone technique	2 600 x 2 200 mm	2 600 x 2 200 mm	2 600 x 2 200 mm	2 600 x 2 200 mm
Dimensions porte (passage libre) L x H	1 000 x 1 500 mm	1 000 x 2 200 mm	1 300 x 2 200 mm	1 650 x 2 200 mm
Dimensions maxi conteneur ou cuve à laver	Ø 900 S 800 x 800 mm	Ø 900 S 800 x 800 mm	Ø 1 200 S 1 050 x 1 050 mm	Ø 1 550 S 1 300 x 1 300 mm



Tel. 02.48.81.66.66
FAX 02.48.81.66.69

B.P. N 9
18380 LA CHAPELLE-
D'ANGILLON

CABINE LAVAGE / SECHAGE INT. / EXT.

FICHE
TECHNIQUE
N° 60 368 00

